



Gdańsk 27.05.2020 r.

Zapytanie ofertowe

Uniwersytet Gdański zaprasza do złożenia oferty cenowej na wykonanie robót remontowych, które obejmują wymianę trepnosów w audytoriach nr S 204, S 205, S 207, S 208, S 209, S 211 w budynku Wydziału Nauk Społecznych Uniwersytetu Gdańskiego w Gdańsku przy ul. Bażyńskiego nr 4.

Zakres przedmiotu zamówienia został określony w opisie przedmiotu zamówienia wraz z załącznikami.

Jednocześnie informujemy, że przedmiary robót pełnią rolę pomocniczą przy obliczaniu ceny ofertowej przez Wykonawcę. W przypadku, gdy jakieś prace nie zostały ujęte w przedmiarach, a są niezbędne do prawidłowego wykonania zamówienia Wykonawca winien je wycenić i uwzględnić w ramach ceny ryczałtowej.

Przed złożeniem oferty zaleca się dokonanie wizji lokalnej.

Jedynym kryterium wyboru oferty jest cena, tzn. zostanie wybrana oferta z najniższą ceną.

Termin wykonania robót - dwa miesiące tj. miesiąc lipiec i sierpień 2020 roku.

Okres gwarancji - 36 miesięcy,

Zamawiający nie udziela zaliczek na realizację zlecenia.

Termin płatności prawidłowo wystawionej faktury za wykonane prace wynosi do 30 dni.

Ofertę prosimy sporządzić na załączonym druku i przesłać drogą e-mailową na adres teresa.maziarz@ug.edu.pl lub elzbieta.schmidt@ug.edu.pl

Osoba do kontaktu ze strony Zamawiającego – Teresa Maziarz tel. kom. 725 991 138.

Termin na złożenie oferty upływa z dniem 15.06.2020 roku

Załączniki:

1. Opis przedmiotu zamówienia wraz z załącznikami (nr 1 –4)
2. Druk oferty
3. Wzór umowy

UMOWA NR /J910/2020/BK

zawarta w dniu w Gdańsku pomiędzy Uniwersytetem Gdańskim z siedzibą w Gdańsku przy ul. Bażyńskiego 8, reprezentowanym przez:

mgr inż. Krystynę Czerwińską Z-cę Kanclerza ds. Inwestycji i Remontów Uniwersytetu Gdańskiego działającą na podstawie pełnomocnictwa Rektora prof. dr hab. Jerzego Piotra Gwizdały zwanym dalej w treści umowy „Zamawiającym”

a

Firmądziałającą na podstawie wpisu do Centralnej Ewidencji i Informacji o Działalności Gospodarczej Rzeczypospolitej Polskiej NIP reprezentowaną przez:..... zwaną dalej w treści umowy „Wykonawcą”.

W wyniku dokonania przez Zamawiającego wyboru oferty Wykonawcy została zawarta umowa w trybie art.4 pkt.8 ustawy Prawo zamówień publicznych o następującej treści:

1. Przedmiotem umowy jest wykonanie robót remontowych w budynku Wydziału Nauk Społecznych Uniwersytetu Gdańskiego w Gdańsku przy ul. Bażyńskiego nr 4, zgodnie z zakresem prac określonym w zapytaniu ofertowym z dnia r. – załącznik nr 1 do umowy.
2. Termin rozpoczęcia – 01.07.2020 r.
3. Termin zakończenia robót – 31.08.2020 r.
4. Wynagrodzenie Wykonawcy ustalono na kwotęzł (brutto wraz z podatkiem VAT) słownie: wg zaakceptowanej przez Zamawiającego oferty, z dnia r. - załącznik nr 2 do umowy, w tym:
5. Wynagrodzenie to, określone jako ryczałtowe zgodnie z art. 632 ustawy z dnia 23 kwietnia 1964r. Kodeks cywilny (Dz.U. z 1964r. Nr 16 poz. 93 z późn. zm.) zawiera wszelkie koszty niezbędne do zrealizowania zamówienia wynikające wprost z zapytania ofertowego jak również w nim nie ujęte, a bez których nie można wykonać zamówienia w zakresie ujętym w ofercie, zgodnie z obowiązującymi przepisami, prawem budowlanym i uzgodnieniami z Zamawiającym. Wynagrodzenie zawiera także należny podatek VAT.
6. Wykonawca może wystawić faktury przejściowe za wykonane roboty nie częściej niż jeden raz w miesiącu. Podstawą wystawienia faktur będą protokoły procentowego zawansowania robót zaakceptowane przez Zamawiającego.
 - 1) Wykonawca wystawi faktury przejściowe za roboty łącznie do 70% wartości wynagrodzenia określonego w ust.4.
 - 2) Pozostała wartość zostanie wypłacona wraz z rozliczeniem faktury końcowej.
 - 3) Wystawienie faktury końcowej może nastąpić po zakończeniu czynności odbiorowych, które nastąpią po wywiązaniu się Wykonawcy ze wszystkich zobowiązań wynikających z umowy i podpisaniu bezusterkowego protokołu odbioru końcowego.
7. Należność za przedmiot umowy płatna będzie na konto Wykonawcy podane na fakturze. Faktury wystawione nieprawidłowo, przedwcześnie, bezpodstawnie nie rodzą obowiązku zapłaty po stronie Zamawiającego.
8. Zamawiający zobowiązuje się zapłacić Wykonawcy wynagrodzenie, określone w ust.4 na podstawie wystawionej faktury VAT, w terminie do 30 dni od daty jej otrzymania przez Zamawiającego na adres: Uniwersytet Gdański, 80-309 Gdańsk, ul. Bażyńskiego 8, NIP 584-020-32-39.
9. Niezłożenie lub złożenie niewłaściwie sporządzonych dokumentów spowoduje, że 30-dniowy termin płatności będzie liczony od momentu otrzymania przez Zamawiającego poprawionych lub brakujących dokumentów.

10. Płatność uważana będzie za zrealizowaną w dniu, w którym bank obciąży konto Zamawiającego.
11. Wykonawca zobowiązany jest w ramach zadania, o którym mowa w ust. 1 wykonać i przekazać Zamawiającemu przedmiot umowy, wykonany zgodnie z zakresem prac określonym w zapytaniu ofertowym, warunkami bezpieczeństwa, obowiązującymi przepisami, zasadami wiedzy technicznej w tym:
- 1) wykonać przedmiot umowy z materiałów własnych.
 - 2) przyjąć technologię i organizację robót, która zapewni bezpieczeństwo przebywających osób oraz nie spowoduje dewastacji wykonanych robót.
 - 3) zgłaszać wszelkie awarie zaistniałe w trakcie prac
 - 4) prowadzić roboty zgodnie z przepisami bhp i ppoż. oraz utrzymać teren robót w należytym porządku.
 - 5) zapewnić Zamawiającemu, wszystkim osobom upoważnionym przez niego, jak też innym uczestnikom procesu budowlanego, dostęp do każdego miejsca, gdzie roboty w związku z umową będą wykonywane.
 - 6) wykonać dokumentację powykonawczą w 2 egz.
 - 7) wykonać przedmiot umowy siłami własnymi
 - 8) wykonać wszystkie czynności związane z realizacją robót budowlanych objętych niniejszą umową przez osoby zatrudnione na umowę o pracę
 - 9) ponosić wszystkie koszty związane z realizacją umowy (np. wywóz śmieci, odpadów budowlanych) z wyjątkiem kosztów mediów (woda, energia).
 - 10) usuwać wszystkie wady zgłaszane przez Zamawiającego w okresie gwarancji i rękojmi
12. Zamawiający powołuje przedstawiciela w osobie Inspektora nadzoru:
13. Wykonawca powołuje przedstawiciela Wykonawcy w osobie:
14. Wykonawca udziela Zamawiającemu gwarancji na przedmiot umowy na warunkach określonych w art. 577 – 581 Kodeksu cywilnego na okres 36 miesięcy. Gwarancja rozpoczyna swój bieg od następnego dnia po podpisaniu protokołu odbioru końcowego.
15. Strony ustalają, że będą naliczone kary w wysokości 0,2% za każdy dzień opóźnienia od wartości brutto wynagrodzenia umownego, o którym mowa w ust.4 za niewykonanie lub nieterminowe wykonanie robót z winy Wykonawcy. Strony zastrzegają sobie możliwość dochodzenia odszkodowania na zasadach ogólnych.
16. Uniwersytet Gdański informuje, iż klauzula informacyjna dotycząca danych osobowych zgodnie z art.13 ust.1 i 2 ogólnego rozporządzenia o ochronie danych z dnia 27 kwietnia 2016 r. zwanej dalej „RODO” znajduje się pod adresem internetowym <https://bip.ug.edu.pl/>.
17. Wykonawca oświadcza, iż zapoznał się z treścią ww. klauzuli. Wykonawca zobowiązuje się do wypełnienia obowiązków informacyjnych przewidzianych w art.13 i 14 RODO wobec osób fizycznych, od których dane osobowe bezpośrednio lub pośrednio pozyskał w celu zawarcia i realizacji umowy. W sprawach nie uregulowanych umową mają zastosowanie przepisy Kodeksu Cywilnego.
18. Spory wynikłe na tle realizacji niniejszej umowy będą rozstrzygane przez Sąd Powszechny właściwy dla siedziby Uniwersytetu Gdańskiego.
19. Umowa została sporządzona w dwóch jednobrzmiących egzemplarzach, jeden egzemplarz dla Zamawiającego, jeden egzemplarz dla Wykonawcy.

Załącznik nr 1 – zapytanie ofertowe z dnia r.

Załącznik nr 2 – oferta Wykonawcy z dnia r.

.....
ZAMAWIAJĄCY

.....
WYKONAWCA

OPIS PRZEDMIOTU ZAMÓWIENIA

WYKONANIE ROBÓT REMONTOWYCH W BUDYNKU:

Wydziału Nauk Społecznych UG przy ul. Bażyńskiego nr 4 w Gdańsku.

1. Kod Klasyfikacji Wspólnego Słownika Zamówień (CPV):

45000000-7 Roboty budowlane, 45442100-8 Roboty malarskie, 45111300-1 Roboty rozbiórkowe, 45400000-1 Roboty wykończeniowe w zakresie obiektów budowlanych, 45260000-7 Roboty w zakresie wykonywania pokryć i konstrukcji dachowych.

2. Przedmiotem zamówienia są roboty remontowe wykonywane na Wydziale Nauk Społecznych Uniwersytetu Gdańskiego zlokalizowanego w Gdańsku przy ul. Bażyńskiego 4.

Zakres robót budowlanych w budynku WNS UG obejmuje wymianę zużytych trepnosów na ciągach komunikacyjnych w następujących audytoriach:

S 204, S 205, S 207, S 208, S 209, S 211 – według dołączonego załącznika z wykazem audytoriów oraz ilością trepnosów w metrach do wymiany oraz rysunkiem trepnosa. Zdemontowane stare trepnosy należy zutylizować.

Należy zastosować nowy trepnos - narożnik schodowy do wykładzin typu TKE ze szczeliną do podłóg o wymiarach 40/40/5 mm, który został przedstawiony na załączonym rysunku trepnosa lub trepnos równoważny.

Trepnos ze szczeliną do podłóg o wymiarach 40/40/5 mm, cały profil jest wykonany z miękkiego PCV (P- PVC)

Trepnos TKE 40/40/5mm jest produktem specjalistycznym stosowanym do montażu na stopniach schodowych pokrytych wykładziną.

Podczas montażu w/w noska schodowego zaleca się:

- zaoblone ostre krawędzie schodów poprzez ich zeszlifowanie lub naklejenie narożnika zaoblającego,
- przyklejenie np. klejem kontaktowym tylko górnej, poziomej warstwy noska schodowego na uprzednio odpowiednio przygotowanym podłożu,
- zlicowanie istniejącej na schodach wykładziny do uprzednio zamontowanego trepnosa-noska schodowego typu 40/40/5 mm lub noska równoważnego.

UWAGA:

- przyklejenie noska schodowego w płaszczyźnie pionowej do schodów może spowodować w momencie dużych naprężeń pękanie nosków, szczególnie istotne jest to w obiektach użyteczności publicznej tj. w audytoriach WNS UG, przy występującym dużym natężeniu ruchu i częstych jednomiejscowych naciskach i narpężeniach.

Niniejszym zamówieniem objęte są również roboty towarzyszące: np. rozbiórkowe, wywóz i utylizacja materiałów porozbiórkowych, pomiarowe, przygotowawcze, zabezpieczające, odtworzeniowe, porządkowe, sprzątnięcie po zakończonych robotach, sporządzenie dokumentacji powykonawczej w 2 egz. Przed przystąpieniem do robót należy dokonać pomiarów z natury.

3. Wszystkie materiały przed wbudowaniem muszą być uzgodnione z inspektorem nadzoru.
Kolorystykę oraz dobór materiałów wykończeniowych należy wykonać zgodnie z
zgodnie z tzw. „sztuką budowlaną”, a kolorystykę należy uzgodnić w
formie pisemnej z przedstawicielem Zamawiającego i inspektorem nadzoru.
4. Prace będą się odbywać w nieczynnym obiekcie.
5. Przedmiary robót należy traktować jako materiał pomocniczy (ryzyko prawidłowości
ustalenia przedmiaru i kosztów wykonania ponosi Wykonawca).
6. Okres gwarancji nie krótszy niż 36 miesięcy.
7. Zamawiający zaleca Wykonawcom przeprowadzenie wizji lokalnej.
Termin wizji lokalnej należy uzgodnić z Zamawiającym.
8. Wszelkie podane w dokumentacji rozwiązania materiałowe oraz wskazania producentów i
dystrybutorów materiałów i urządzeń są przykładowe i służą określeniu standardów
technicznych jakie są wymagane przy realizacji zamówienia i mogą być zastąpione
równoważnymi po uzyskaniu akceptacji Zamawiającego. W przypadku zastosowania innych
materiałów niż zaproponowane wykonawca zobowiązany jest do wykazania, że są to materiały
równoważne. Wykonawca w przedstawionej ofercie winien zaoferować cenę jednoznaczną.
Podanie ceny wariantowej wyrażonej w „widełkach cenowych” lub zawierającej warunki i
zastrzeżenia spowoduje odrzucenie oferty.
9. Termin wykonania zamówienia – dwa miesiące tj. lipiec i sierpień 2020 roku.

UNIwersytet Gdański
Starszy Inspektor Nadzoru Inwestorskiego

mgr inż. Teresa Maziarz
Upr. bud. Nr 3974/Gd/89

Wykaz audytoriów WNS (wymiana trep nosów)

lp.	Nr sali/halza	Rodzaj sali (dydaktyczna, komputerowa, ...)	Ilość rzędów schodów	dlugość schodka w mb	razem metraż	dotatkowe stopnie schodowe - podest	Ilość metrów trep nosów ogółem
1	S 204	Audytorium (dwa biegi)	50	2	100	12	112
2	S 205	Audytorium (dwa biegi)	67	2,5	174,2	12	186,2
3	S 207	Audytorium (dwa biegi)	50	2	100	12	112
4	S 208	Audytorium (dwa biegi)	48	2	96	12	108
5	S 209	Audytorium (jeden bieg)	48	2,8	134,4	12	146,4
6	S 211	Audytorium (dwa biegi)	50	2	100	12	112
							776,60

Sporządził: Paweł Malecki
Gdańsk, dnia 26.11.2018 r.

UNIwersytet Gdański
Stary Inspektor Nadzoru Inwestycyjnego

[Podpis]
mgr inż. **Peresa Maciej**
Stary Inspektor Nadzoru Inwestycyjnego Nr 3974/Gd/189

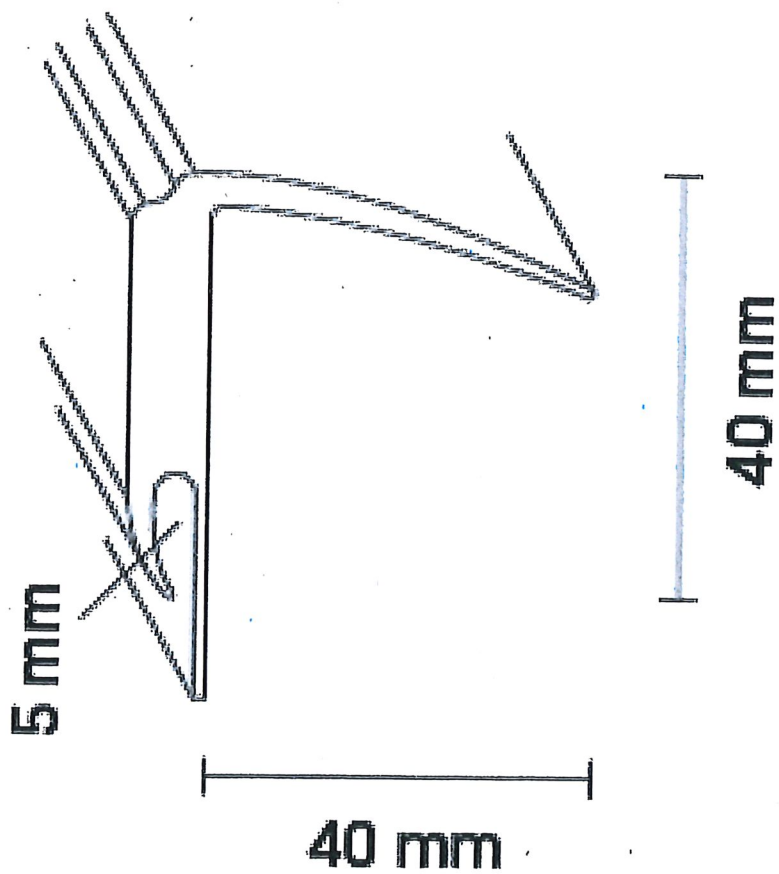

UNIWERSYTET GDAŃSKI
Starszy Inspektor Nadzoru Inwestorskiego

mgr inż. Teresa Maziarz
Upr. bud. Nr 3974/Gd/89