



Gdańsk 22.05.2020 r.

Zaproszenie do złożenia oferty

Uniwersytet Gdański zaprasza do złożenia oferty cenowej na wykonanie robót remontowych w budynku „Trzynastki” Uniwersytetu Gdańskiego w Gdańsku przy ul. Wita Stwosza nr 58.

Zakres przedmiotu zamówienia został określony w opisie przedmiotu zamówienia wraz z załącznikami.

Jednocześnie informujemy, że przedmiary robót pełnią rolę pomocniczą przy obliczaniu ceny ofertowej przez Wykonawcę. W przypadku, gdy jakieś prace nie zostały ujęte w przedmiarach, a są niezbędne do prawidłowego wykonania zamówienia Wykonawca winien je wycenić i uwzględnić w ramach ceny ryczałtowej. Przed złożeniem oferty zaleca się dokonanie wizji lokalnej.

Jedynym kryterium wyboru oferty jest cena, tzn. zostanie wybrana oferta z najniższą ceną.

Termin wykonania robót - jeden miesiąc tj. od dnia 01 lipca do dnia 31 lipca 2020 roku.

Okres gwarancji - 36 miesięcy,

Zamawiający nie udziela zaliczek na realizację zlecenia.

Termin płatności prawidłowo wystawionej faktury za wykonane prace wynosi do 30 dni.

Ofertę prosimy sporządzić na załączonym druku i przesłać drogą e-mailową na adres teresa.maziarz@ug.edu.pl lub elzbieta.schmidt@ug.edu.pl

Termin na złożenie oferty cenowej upływa z dniem 05.06.2020 roku.

Osoba do kontaktu ze strony Zamawiającego – Teresa Maziarz tel. kom. 725 991 138.

Załączniki:

1. Opis przedmiotu zamówienia wraz z załącznikami (nr 1 –6)
2. Zdjęcia w ilości sztuk 8.
3. Druk oferty
4. Wzór umowy

UMOWA NR/J910/2020/R

zawarta w dniu w Gdańsku pomiędzy Uniwersytetem Gdańskim z siedzibą w Gdańsku przy ul. Bażyńskiego 8, reprezentowanym przez:

mgr inż. Krystynę Czerwińską Z-cę Kanclerza ds. Inwestycji i Remontów Uniwersytetu Gdańskiego działającą na podstawie pełnomocnictwa Rektora prof. dr hab. Jerzego Piotra Gwizdały zwanym dalej w treści umowy „Zamawiającym”

a
Przedsiębiorstwem, działającym na podstawie wpisu do Centralnej Ewidencji i Informacji o Działalności Gospodarczej Rzeczypospolitej Polskiej nr NIP..... reprezentowanym przez:
..... – Właściciela zwanym dalej w treści umowy „Wykonawcą”

W wyniku dokonania przez Zamawiającego wyboru oferty Wykonawcy została zawarta umowa w trybie art.4 pkt.8 ustawy Prawo zamówień publicznych

1. Przedmiotem umowy jest wykonanie.....
w budynku zgodnie z zakresem prac określonym w zapytaniu ofertowym z dniar. – załącznik nr 1 do umowy
2. Termin rozpoczęcia – od dnia 01.07.2020 roku
3. Termin zakończenia robót – 31.07.2020 roku
4. Wynagrodzenie Wykonawcy ustalono na kwotę..... (brutto wraz z podatkiem VAT) słownie: brutto wg zaakceptowanej przez Zamawiającego oferty, z dniar.- załącznik nr 2 do umowy.
5. Wynagrodzenie to, określone jako ryczałtowe zgodnie z art. 632 ustawy z dnia 23 kwietnia 1964r. Kodeks cywilny (Dz.U. z 1964r. Nr 16 poz. 93 z późn. zm.) zawiera wszelkie koszty niezbędne do zrealizowania zamówienia wynikające wprost z zapytania ofertowego jak również w nim nie ujęte, a bez których nie można wykonać zamówienia w zakresie podanym w zapytaniu, zgodnie z obowiązującymi przepisami, prawem budowlanym i uzgodnieniami z Zamawiającym. Wynagrodzenie zawiera także należny podatek VAT.
6. Wystawienie faktury może nastąpić po zakończeniu czynności odbiorowych, które nastąpią po wywiązaniu się Wykonawcy ze wszystkich zobowiązań wynikających z umowy i podpisaniu bezusterkowego protokołu odbioru końcowego
7. Należność za przedmiot umowy płatna będzie na konto Wykonawcy podane na fakturze. Faktury wystawione nieprawidłowo, przedwcześnie, bezpodstawnie nie rodzą obowiązku zapłaty po stronie Zamawiającego.
8. Zamawiający zobowiązuje się zapłacić Wykonawcy wynagrodzenie, określone w ust.4 na podstawie wystawionych faktur VAT, w terminie do 30 dni od daty jej otrzymania przez Zamawiającego na adres: Uniwersytet Gdański, 80–309 Gdańsk, ul. Bażyńskiego 8, NIP 584–020–32–39.
9. Niezłożenie lub złożenie niewłaściwie sporządzonych dokumentów spowoduje, że 30-dniowy termin płatności będzie liczony od momentu otrzymania przez Zamawiającego poprawionych lub brakujących dokumentów
10. Płatność uważana będzie za zrealizowaną w dniu, w którym bank obciąży konto Zamawiającego.
11. Wykonawca zobowiązany jest w ramach zadania, o którym mowa w ust. 1 wykonać i przekazać Zamawiającemu przedmiot umowy, wykonany zgodnie z opisem przedmiotu zamówienia, warunkami

bezpieczeństwa, obowiązującymi przepisami, zarządzeniami i instrukcjami obowiązującymi na UG, zasadami wiedzy technicznej, ofertą Wykonawcy oraz zobowiązuje się:

- 1) wykonać przedmiot umowy z materiałów własnych.
 - 2) przyjąć technologię i organizację robót, która zapewni bezpieczeństwo przebywających osób oraz nie spowoduje dewastacji wykonanych robót.
 - 3) zgłaszać wszelkie awarie zaistniałe w trakcie prac
 - 4) prowadzić roboty zgodnie z przepisami bhp i ppoż. oraz utrzymać teren robót w należyтым porządku.
 - 5) zapewnić Zamawiającemu, wszystkim osobom upoważnionym przez niego, jak też innym uczestnikom procesu budowlanego, dostęp do każdego miejsca, gdzie roboty w związku z umową będą wykonywane.
 - 6) wykonać dokumentację powykonawczą w 2 egz.
 - 7) wykonać przedmiot umowy siłami własnymi
 - 8) wykonać wszystkie czynności związane z realizacją robót budowlanych objętych niniejszą umową przez osoby zatrudnione na umowę o pracę
 - 9) ponosić wszystkie koszty związane z robotami remontowymi (np. wywóz śmieci, odpadów budowlanych) z wyjątkiem kosztów mediów (woda, energia).
 - 10) usuwać wszystkie wady zgłaszane przez Zamawiającego w okresie gwarancji i rękojmi.
12. Zamawiający powołuje przedstawiciela w osobie Inspektora nadzoru:
13. Wykonawca powołuje przedstawiciela Wykonawcy w osobie:
14. Wykonawca udziela Zamawiającemu gwarancji na przedmiot umowy na warunkach określonych w art. 577 – 581 Kodeksu cywilnego na okres 36 miesięcy. Gwarancja rozpoczyna swój bieg od następnego dnia po podpisaniu protokołu odbioru końcowego.
15. Strony ustalają, że będą naliczone kary w wysokości 0,2% za każdy dzień opóźnienia od wartości brutto wynagrodzenia umownego, o którym mowa w ust.4 za niewykonanie lub nieterminowe wykonanie robót z winy Wykonawcy. Strony zastrzegają sobie możliwość dochodzenia odszkodowania na zasadach ogólnych.
16. Uniwersytet Gdański informuje, iż klauzula informacyjna dotycząca danych osobowych zgodnie z art.13 ust.1 i 2 ogólnego rozporządzenia o ochronie danych z dnia 27 kwietnia 2016 r. zwanej dalej „RODO” znajduje się pod adresem internetowym <https://bip.ug.edu.pl/>.
17. Wykonawca oświadcza, iż zapoznał się z treścią ww. klauzuli. Wykonawca zobowiązuje się do wypełnienia obowiązków informacyjnych przewidzianych w art.13 i 14 RODO wobec osób fizycznych, od których dane osobowe bezpośrednio lub pośrednio pozyskał w celu zawarcia i realizacji umowy .
18. W sprawach nie uregulowanych umową mają zastosowanie przepisy Kodeksu Cywilnego.
19. Spory wynikłe na tle realizacji niniejszej umowy będą rozstrzygane przez Sąd Powszechny właściwy dla siedziby Uniwersytetu Gdańskiego.
20. Umowa została sporządzona w dwóch jednobrzmiących egzemplarzach, jeden egzemplarz dla Zamawiającego, jeden egzemplarz dla Wykonawcy.

Załącznik nr 1 – zapytanie ofertowe z dniar.

Załącznik nr 2 – oferta Wykonawcy z dniar.

.....
ZAMAWIAJĄCY

.....
WYKONAWCA

**OPIS PRZEDMIOTU ZAMÓWIENIA NA WYKONANIE ROBÓT
REMONTOWYCH W BUDYNKU:**

„Trzynastki” Uniwersytetu Gdańskiego w Gdańsku przy ul. Wita Stwosza nr 58.

1. Kod Klasyfikacji Wspólnego Słownika Zamówień (CPV):
45000000-7 Roboty budowlane, 45442100-8 Roboty malarskie, 45111300-1 Roboty rozbiórkowe, 45400000-1 Roboty wykończeniowe w zakresie obiektów budowlanych, 45260000-7 Roboty w zakresie wykonywania pokryć i konstrukcji dachowych.
2. Przedmiotem zamówienia są roboty remontowe wykonywane w budynku „Trzynastki” Uniwersytetu Gdańskiego zlokalizowanego w Gdańsku przy ul. Wita Stwosza nr 58.

Zakres robót budowlanych w budynku „Trzynastki” UG obejmuje:
 - uszczelnienie dwóch przeciekających okien połaciowych o wymiarach :
(0,91 mb x 0,91mb) każde w pomieszczeniu nr 136 na piętrze budynku,
 - likwidacja przecieku oraz uszczelnienie dachu budynku na długości około 12 mb,
na styku podciągu łączącego budynek główny z daszkiem nad wejściem głównym do
budynku „Trzynastki”.
 - malowanie podciągu w pomieszczeniu portierni oraz sufitu przy oknach połaciowych
w pomieszczeniu nr 136 po likwidacji istniejących przecieków.
Niniejszym zamówieniem objęte są również roboty towarzyszące: np. rozbiórkowe, wywóz i
utylizacja materiałów porozbiórkowych, pomiarowe, przygotowawcze, zabezpieczające,
odtworzeniowe, porządkowe, sprzątanie po zakończonych robotach, sporządzenie dokumentacji
powykonawczej w 2 egz. Przed przystąpieniem do robót należy dokonać pomiarów z natury.
3. Wszystkie materiały przed wbudowaniem muszą być uzgodnione z inspektorem nadzoru.
Kolorystykę oraz dobór materiałów wykończeniowych należy wykonać zgodnie z
dokumentacją i specyfikacją techniczną wykonania i odbioru robót, a ponadto uzgodnić w
formie pisemnej z przedstawicielem Zamawiającego i inspektorem nadzoru.
4. Prace będą się odbywać w nieczynnym obiekcie.
5. Przedmiary robót należy traktować jako materiał pomocniczy (ryzyko prawidłowości
ustalenia przedmiaru i kosztów wykonania ponosi Wykonawca).
6. Okres gwarancji nie krótszy niż 36 miesięcy i nie dłuższy niż 60 miesięcy.
7. Zamawiający zaleca Wykonawcom przeprowadzenie wizji lokalnej.
Termin wizji lokalnej należy uzgodnić z Zamawiającym.
8. Wszelkie podane w dokumentacji rozwiązania materiałowe oraz wskazania producentów i
dystrybutorów materiałów i urządzeń są przykładowe i służą określeniu standardów
technicznych jakie są wymagane przy realizacji zamówienia i mogą być zastąpione

równoważnymi po uzyskaniu akceptacji Zamawiającego. W przypadku zastosowania innych materiałów niż zaproponowane wykonawca zobowiązany jest do wykazania, że są to materiały równoważne. Wykonawca w przedstawionej ofercie winien zaoferować cenę jednoznaczną. Podanie ceny wariantowej wyrażonej w „widełkach cenowych” lub zawierającej warunki i zastrzeżenia spowoduje odrzucenie oferty.

9. Termin wykonania zamówienia – jeden miesiąc tj. od dnia 01 lipca do dnia 31 lipca 2020 roku.

ZESTAWIENIE STOLARKI OKIENNEJ

mgr inż. Teresa Maziarz
Upr. bud. Nr 3974/Gd/89

RODZAJ	OKNA ZESPOLONE PCV DWUSZYBOWE ROZSZCZELNIALNE											NASWIETLA	
	02	03	0213z	0214z	0224z	0225z	0227z	0228z	0229z	0230z	0231z	N1	N2
OZNACZENIE													
SCHEMAT													
W ŚWIETLE OŚCIEŻY	S _o	910	1210	610	610	610	610	910	610	610	910	910	910
	H _b	610	610	1510	1510	1810	1810	1810	2110	2110	2110	610	1510
W ŚWIETLE OŚCIEŻNICY	S _z	865	1165	565	565	565	565	865	565	565	865	865	865
	H _z	545	545	1445	1445	1745	1745	1745	2045	2045	2045	545	1445
PODZIEMIE	—	—	—	—	—	—	—	2	2	6	4	8	17
PARTER	23	4	16	16	—	—	—	—	—	—	—	—	—
PIETRO	—	—	—	—	45	33	32	—	—	—	—	—	—
RAZEM	23	4	16	16	45	33	32	2	2	6	4	8	17
UWAGI	antywłamaniowe z ramą w kolorze białym					w tym sztuk: 45 33 32			antywłamaniowe z szybą antysłoneczną barwioną w kolorze niebieskim z ramą w kolorze RAL 5015				

z samozamykaczem części górnej dostępnym z poziomu podłogi

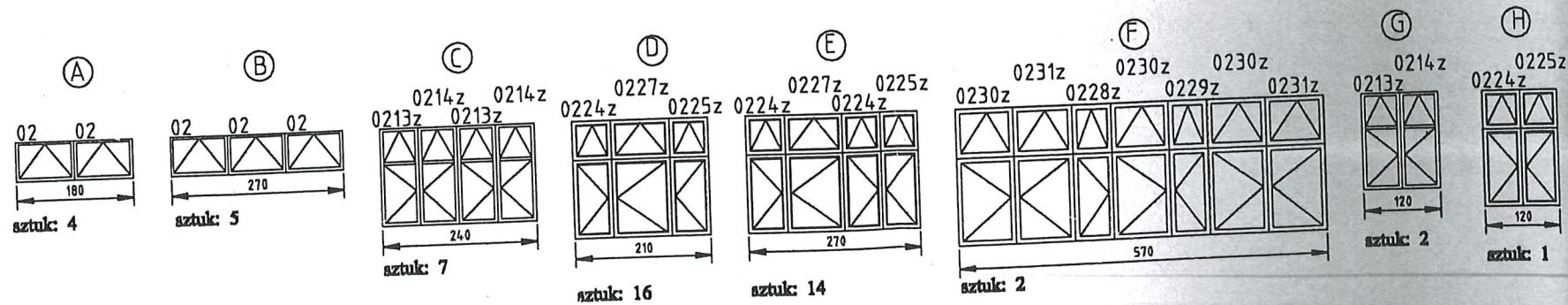

UWAGA:

Okna PCV jak w zestawieniu wstawić w miejsce uprzednio zdemontowanych okien drewnianych osadzając je na dyble i uszczelniając pianką przed pracami ociepleniowymi elewacji.

Przewidziano okna z funkcją okucia stałego rozszczelniania z otwieraniem górnej części z poziomu podłogi

Okna na poziomie parteru antywłamaniowe z szybą zewnętrzną 9mm i zameczkami antywłamaniowymi

 PRACOWNIA PROJEKTOWA ALINA IDZIKOWSKA NIP: 884-143-84-80 Tel. (058) 761 79 12	Nazwa rysunku: Rzut parteru	
	Branża: Architektura	
Projekt: Projekt wykonawczy przebudowy budynku Stołówki nr 13 U.G. Gdańsk, ul. Wita Stwosza 58	Ilość rys.: 16	Nr rys.: 14
Projektant: mgr inż. arch. Alina Idzikowska upr.proj.G.T.-III-630/71/77	Podpis:	Data: 1.2006
Sprawdzający: mgr inż. arch. Dobiesław Pruski upr.bud. 4266/GD/89		1.2006